

輪ゴム伸長治具製造見積依頼

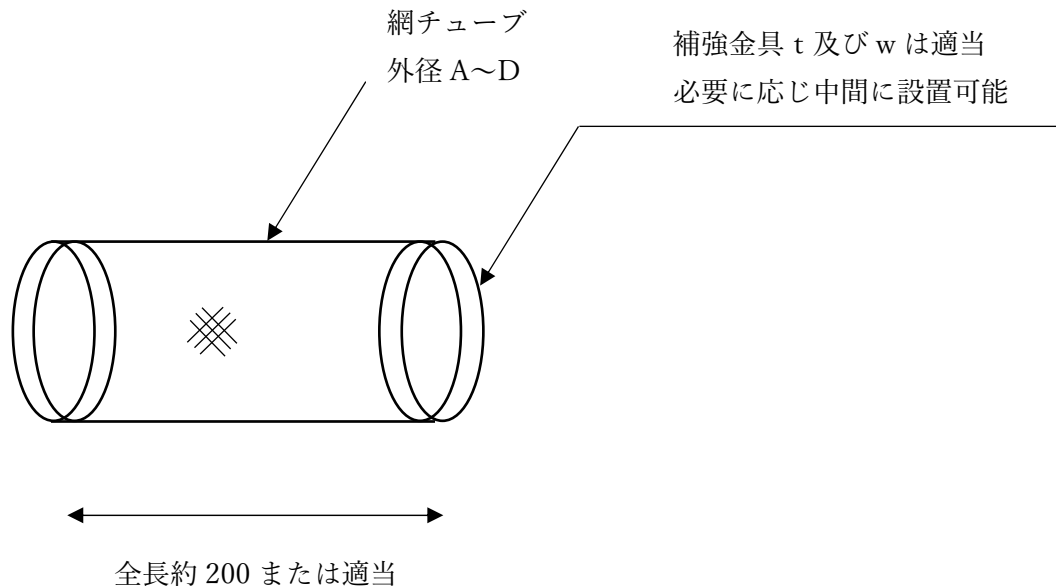

材質	線径	開き目
SUS304	0.5	2.68
網チューブ名称	外径	数量
A	φ 85	1
B	φ 96	1
C	φ 105	1
D	φ 113	1

用途/製作上の注意等

- 1) 輪ゴムを数個はめ、異なった直径 (A-D) に伸長させた状態、40℃環境で劣化試験をするための治具です。
- 2) 伸張することで網チューブが歪んだりしないよう、ある程度しっかりしたものである必要があります。
- 3) 網チューブの両端に補強金具 (リング状) を付けますが、スポット溶接等での結合が良いかもしれません。
- 4) 試験対象の輪ゴムが傷つかぬよう鋭利なところは角を落としてください。
- 5) 数量は A、B、C、D 型、各 1 です。

依頼主：エコデザイン株式会社 開発営業部 鈴木邦彦

電話：代表 0493-72-6161 e-mail：mail@ecodesign-labo.jp